



High Quality Transformers

L60-30~45H40mA チョーク コイル (パーマロイコア使用)

※ギャップをご指示下さい

部品 No.	測定条件	インダクタンス	磁束密度	許容 DCA	直流抵抗	概略寸法	重量
L60-30H40mA	100Hz 5 V DC 40 mA	$L \approx 30 \sim 45 \text{ H}$	50 Hz 100V 1.60 K	45mA MAX	$\text{DCR} \approx 770 \Omega$	EVC 6025 L (78×60×65H)	約 700g

1) インダクタンス

(1-2)

2) 直流抵抗

(1-2)

接続図

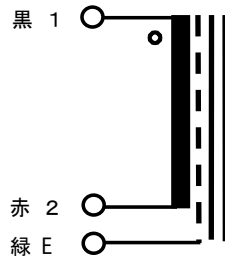

外形寸法図

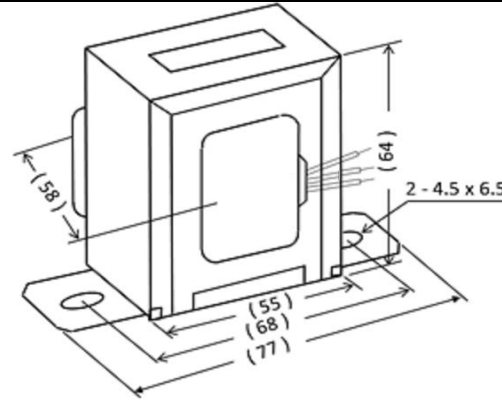

(1-2)100Hz 5Vにて測定(試作時実測参考データー)

gap	DC	0	5	10	20	30	40	50	60	mA
G1	ωL	58	49.8	50.9	47	30.1	17.9	5.07	3.11	K Ω
	L	92.3	79.3	81	74.8	47.9	28.5	7.98	4.8	H
G2	ωL	58.6	36.7	38	38.5	36.9	28.7	19.4	8.9	K Ω
	L	93.3	58.4	60.5	61.3	58.7	45.7	30.9	14.1	H
G3	ωL	52	30	30.5	30.5	30.2	29.1	23.1	18.3	K Ω
	L	82.8	47.8	48.6	48.6	48.1	46.3	36.8	29.1	H
G4	ωL	65	19.3	19.3	19.3	19.3	19.3	17.3	16	K Ω
	L	103	30.7	30.7	30.7	30.7	30.7	27.5	25.4	H

60×25 gap変化によるDAT (不B)

