

ASTR-25, ASTR-25S

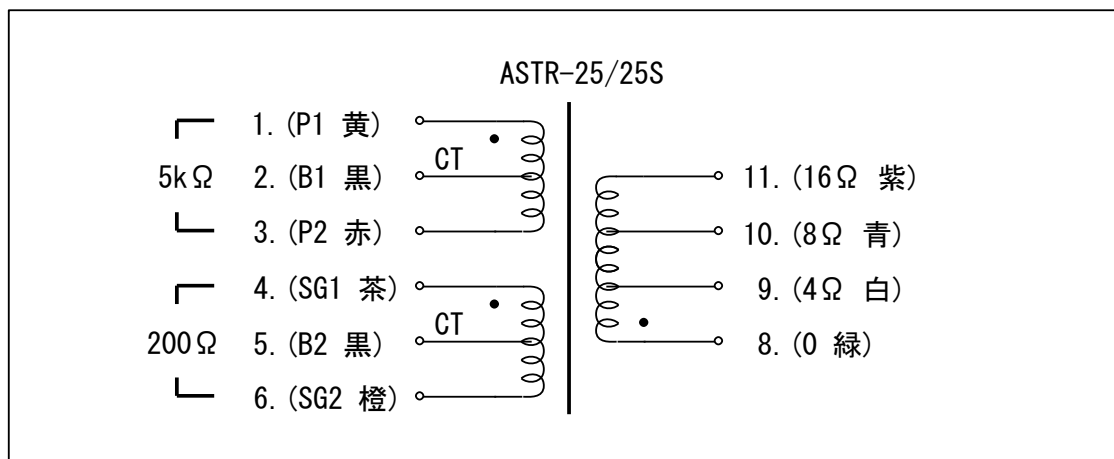

一次側インピーダンス	5kΩ
二次側インピーダンス	4Ω、8Ω、16Ω
SG側インピーダンス	200Ω (一次側の20%)
出力容量	30W/40Hz
周波数特性	20~12kHz (7V入力、-2dB、不平衡電流0mA時) 測定回路は下図参照
一次許容DC電流	200mA (2本分、アンバランス分20mA)
概略寸法	ASTR-25: 100mm × 90mm × H92mm (±3mm)、 ネジ穴 (M4) 寸法は79mm × 68mm
	ASTR-25S: 74mm × 88mm × H90mm (MAX)、 ネジ穴 (M4) 寸法は60mm × 66mm
外観仕上げ	ASTR-25: 角型化粧ケース入り (黒色サテン塗装)
	ASTR-25S: 黒塗り合せカバー金具仕様

