

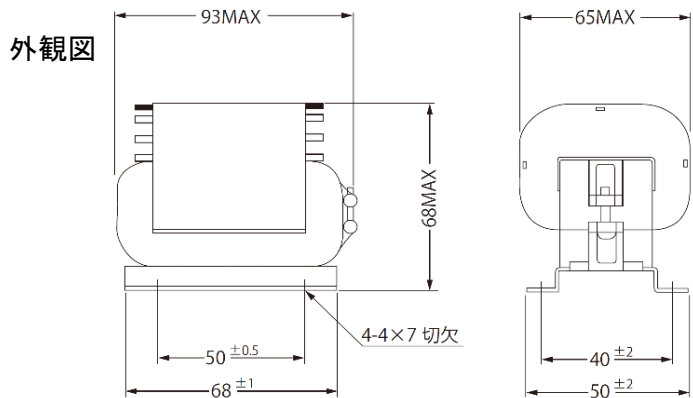

# High Quality Transformers

## KC20-12 アッテネータートランス

試作時の実測参考データです。  
下記を目安に特注品を承りますのでご下命下さい。



- インピーダンス  
8Ω : 8Ω
- 容量  
50 ~ 100 W MAX
- 耐圧  
1.5KV AC 1 分間
- 磁束密度  
50Hz 20V 8.97Kgs  
50Hz 28.3V 12.7Kgs
- 電流密度  
3.48 ~ 4.92 A/mm<sup>2</sup>
- 重量  
約 750 g

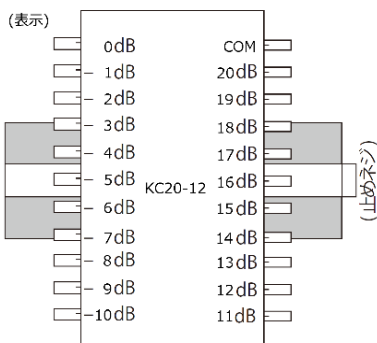

### 結線図

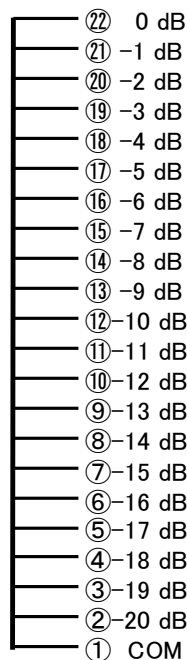

DCR	(YHP) L 120Hz		(YHP) ωL 1KHz		T·R
	1V DC=0	H	1V DC=0	Ω	
mΩ					
	86.35	0.025	47.12	0.893	
	166.40	0.073	167.6	0.791	
	242.18	0.196	337.1	0.709	
	310.52	0.235	524.7	0.628	
	375.14	0.427	729.5	0.560	
	435.77	0.553	937.8	0.498	
	489.37	0.671	1133.1	0.445	
	542.08	0.792	1.239 K	0.396	
	587.54	0.904	1.403 K	0.352	
	628.21	1.007	1.557 K	0.315	
	666.29	1.102	1.686 K	0.280	
	701.17	1.194	1.825 K	0.249	
	732.23	1.281	1.953 K	0.221	
	757.52	1.350	2.053 K	0.199	
	783.40	1.421	2.162 K	0.178	
	806.06	1.483	2.249 K	0.159	
	828.83	1.544	2.341 K	0.140	
	848.48	1.598	2.417 K	0.125	
	865.08	1.641	2.478 K	0.112	
	881.46	1.683	2.544 K	0.100	
	1005.53	1.970	3.098 K		

### 7 測定回路

